

W - ширина проема.
H - высота проема.

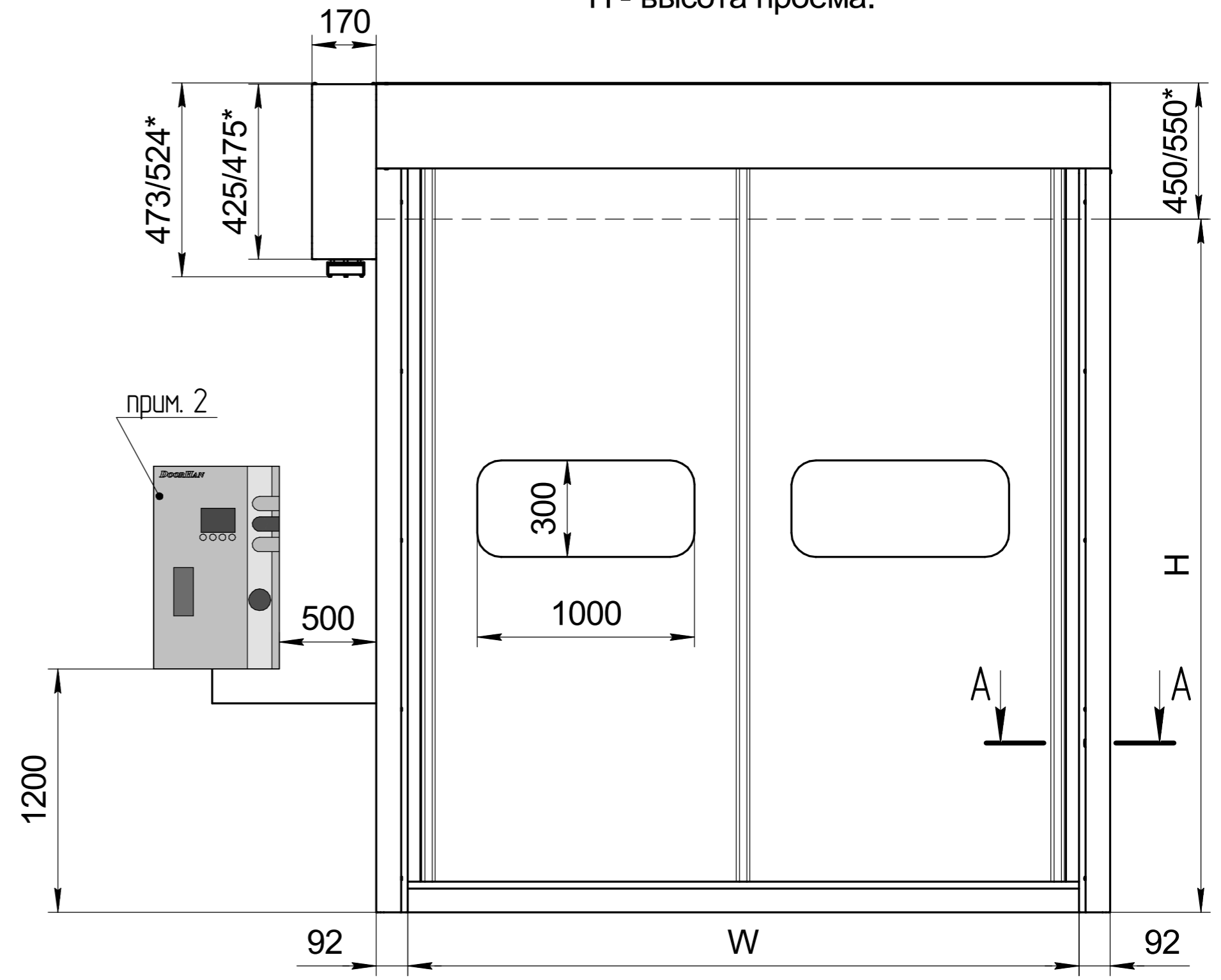
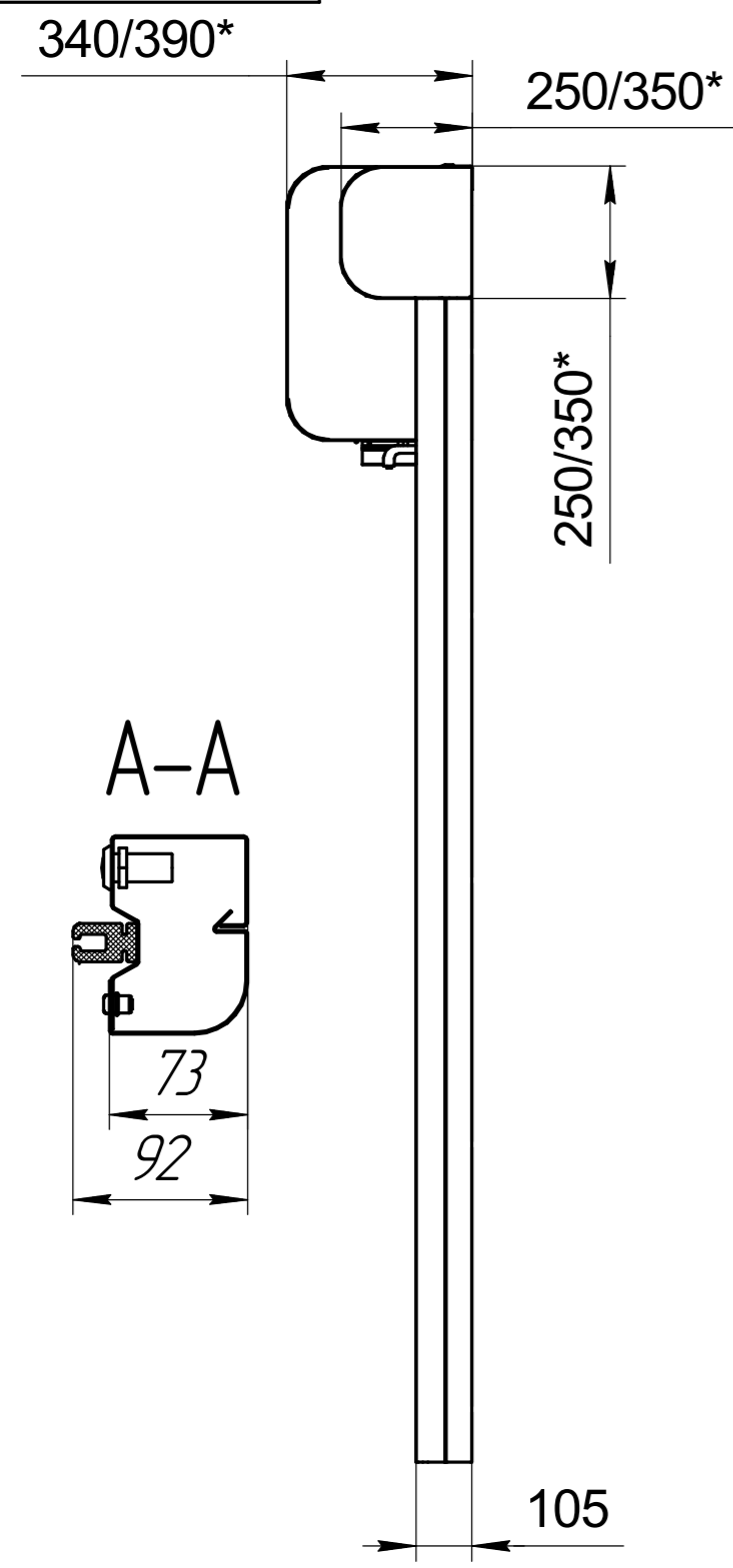

1. *- значение для ворот, высота проема которых более 2800 мм.
2. 380В (3 фазы+нейтраль+земля)/220В(1 фаза+нейтраль+земля) подвести к месту установки блока управления скоростных ворот и обеспечить поверхность 250x450 мм для установки блока управления. Для подключения системы подогрева ворот подвести отдельную линию электропитания 220В с автоматическим выключателем 5 А (в комплект поставки ворот не входит).
3. "Окна во всю ширину" и "Максимально прозрачное полотно" рассчитываются индивидуально в зависимости от W и H
4. Для получения более подробной информации обращайтесь в компанию "DoorHan".

Изм.	Лист	№ докум.	Подп.	Дата
Разраб.				
Проб.				
Т.контр.				
И.контр.				
Утв.				

Скоростные рулонные ворота

SpeedRoll SDF
(привод сбоку)

Лист	Масса	Масштаб
Лист	Листов	

DOORHAN